

AIRTAP HÄNDETROCKNER

372

IR-Sensor
Wandmontage
Edelstahl mit Satinfinish
2 Jahre Garantie



AirTap aus Edelstahl mit Satinfinish bietet ein stilechtes, modernes Design. Die intelligente Temperatursteuerung maßt die Raumtemperatur und passt automatisch den Effekt des Heizkörpers an. Die DAN DRYER Taps, die zusätzlich aus einem Seifenspender und einem Wasserhahn im gleichen minimalistischen Design besteht, machen eine komplette Produktreihe für Tisch- und Wandmontage aus.

Technische Daten

Typ	AIRTAP HÄNDETROCKNER Artikel-Nr.: 372 Warmlufthändetrockner mit IR-Sensor
Abmessung (Auslauf)	H: 170 mm x Ø50/Ø38 x T: 220 mm
Abmessung (Motor)	H: 203 mm x B: 306 mm x T: 150 mm
Material	Edelstahl mit Satinfinish
Trocknungszeit	10-15 sek.
Nenn-Betriebsspannung	230 V, 50/60 Hz, Klasse I
Gesamtleistung	600-1000 W
Leistung, Heizelement	100-500 W
Leistung, Motor	500 W
Geräuschpegel	68,5-70,5 dBA
Max. Luftgeschwindigkeit	84-101 m/sek
Max. Lufttemperatur	57° C
Nettogewicht	6,0 kg
Schutzart	IP35
Ausschreibungstext	Berührungsfreier Händetrockner aus Edelstahl mit Satinfinish für Wandmontage. IR Sensor und elektronischer Zeitschalter, Trocknungszeit: 10-15 Sek. IP35, 230 V, 50/60 Hz, 1000 W, Klasse I (f/Erdanschluss). 68,5-70,5 dBA. Nettogewicht: 5,85 kg. Ø50/Ø38 x T: 220 mm (Auslauf), H: 203 mm x B: 306 mm x T: 150 mm (Motor)

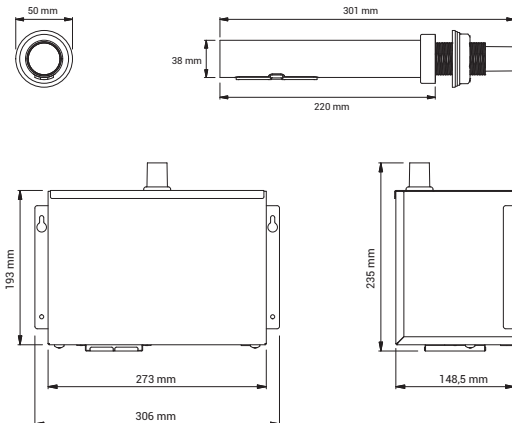

Anwendung

AirTap ist eine kraftvolle Maschine, die sich für Einsatzorten mit vielen Besuchern gut eignet. Der Händetrockner hat ein elegantes Slim-Design und lässt sich einfach hinter dem Spiegel in Toilettenräumen und Toilettenkabinen einbauen.

Referenzen

Büros und Verwaltungsgebäude, Einkaufszentren, Restaurants, Hotels, Flughäfen, Sportanlagen und Schwimmbäder, Schulen, öffentlichen Institutionen und Kulturzentren.

Standardfarbe

Edelstahl, Satinfinish.

Aktivierung

Berührungsfrei. IR-Sensor und elektronischer Zeitschalter. Aktivierungsabstand einstellbar 130 mm (± 20 mm). Stoppt nach 60 Sek. Dauerbetrieb.

Motortyp

Kommutatormotor mit Kohlebürsten. 22.000-29.000 Umdrehungen/Min.

Ausstattung

Thermosicherung sowohl im Motor als auch im Heizkörper.

Montage

Tischgerät für Festmontage. Elektrischer Anschluss durch autorisierten Elektroinstallateur mittels Festinstallation oder über einen terbrecherschalter.

Prüfzeichen

